

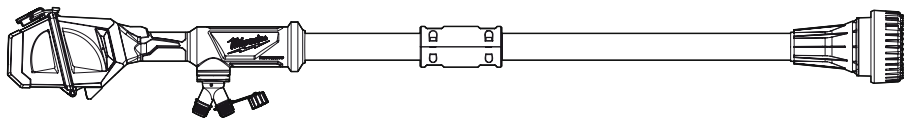

OPERATOR'S MANUAL
MANUEL de L'UTILISATEUR
MANUAL del OPERADOR



Cat. No. / No de Cat.
2940-20

M18™ BRUSHLESS STICK TRANSFER PUMP
POMPE DE TRANSFERT DE BÂTON SANS BALAIS M18™
BOMBA DE TRANSFERENCIA DE BARRA SIN CEPILLOS M18™



WARNING To reduce the risk of injury, user must read and understand operator's manual.

AVERTISSEMENT Afin de réduire le risque de blessures, l'utilisateur doit lire et bien comprendre le manuel.

ADVERTENCIA Para reducir el riesgo de lesiones, el usuario debe leer y entender el manual.

GENERAL PUMP SAFETY WARNINGS

⚠WARNING Read all safety warnings, instructions, illustrations and specifications provided with this pump. Failure to follow all instructions listed below may result in electric shock, fire and/or serious injury. Save all warnings and instructions for future reference.

WORK AREA SAFETY

- Keep work area clean and well lit. Cluttered or dark areas invite accidents.
- Do not operate pump in explosive atmospheres, such as in the presence of flammable liquids, gases or dust.
- Keep children and bystanders away while operating a pump. Distractions can cause you to lose control.

PERSONAL SAFETY

- Stay alert, watch what you are doing and use common sense when operating pump. Do not use pump while you are tired or under the influence of drugs, alcohol or medication. A moment of inattention while operating may result in serious personal injury.
- Use personal protective equipment. Always wear eye protection. Protective equipment such as a dust mask, non-skid safety shoes, hard hat or hearing protection used for appropriate conditions will reduce personal injuries.
- Prevent unintentional starting. Ensure the switch is in the off-position before connecting to power source and/or battery pack, picking up or carrying the pump. Carrying pumps with your finger on the switch or energizing pumps that have the switch on invites accidents.
- Do not overreach. Keep proper footing and balance at all times. This enables better control of the pump in unexpected situations.
- Dress properly. Do not wear loose clothing or jewelry. Keep your hair and clothing away from moving parts. Loose clothes, jewelry or long hair can be caught in moving parts.
- Do not let familiarity gained from frequent use of pump allow you to become complacent and ignore pump safety principles. A careless action can cause severe injury within a fraction of a second.

PUMP USE AND CARE

- Do not force the pump. Use the correct pump for your application. The correct pump will do the job better and safer at the rate for which it was designed.
- Do not use the pump if the switch does not turn it on and off. Any pump that cannot be controlled with the switch is dangerous and must be repaired.
- Remove the battery pack from the pump before making any adjustments, changing accessories, or storing. Such preventive safety measures reduce the risk of starting the pump accidentally.
- Store idle pump out of the reach of children and do not allow persons unfamiliar with the pump or these instructions to operate the pump. Pumps are dangerous in the hands of untrained users.
- Maintain pump and accessories. Check for misalignment or binding of moving parts, breakage of parts and any other condition that may affect the pump's operation. If damaged, have the pump repaired before use. Many accidents are caused by poorly maintained pumps.

- Use the pump, accessories and etc. in accordance with these instructions, taking into account the working conditions and the work to be performed. Use of the pump for operations different from those intended could result in a hazardous situation.
- Keep handles and grasping surfaces dry, clean and free from oil and grease. Slippery handles and grasping surfaces do not allow for safe handling and control of the pump in unexpected situations.

BATTERY USE AND CARE

- Recharge only with the charger specified by the manufacturer. A charger that is suitable for one type of battery pack may create a risk of fire when used with another battery pack.
- Use pump only with specifically designated battery packs. Use of any other battery packs may create a risk of injury and fire.
- When battery pack is not in use, keep it away from other metal objects, like paper clips, coins, keys, nails, screws or other small metal objects, that can make a connection from one terminal to another. Shorting the battery terminals together may cause burns or a fire.
- Under abusive conditions, liquid may be ejected from the battery; avoid contact. If contact accidentally occurs, flush with water. If liquid contacts eyes, additionally seek medical help. Liquid ejected from the battery may cause irritation or burns.
- Do not use a battery pack or pump that is damaged or modified. Damaged or modified batteries may exhibit unpredictable behavior resulting in fire, explosion or risk of injury.
- Do not expose a battery pack or pump to fire or excessive temperature. Exposure to fire or temperature above 265°F (130°C) may cause explosion.
- Follow all charging instructions and do not charge the battery pack or pump outside the temperature range specified in the instructions. Charging improperly or at temperatures outside the specified range may damage the battery and increase the risk of fire.

SERVICE

- Have your pump serviced by a qualified repair person using only identical replacement parts. This will ensure that the safety of the pump is maintained.
- Never service damaged battery packs. Service of battery packs should only be performed by the manufacturer or authorized service providers.

SPECIFIC SAFETY RULES FOR PUMPS

- **⚠CAUTION** This pump has been evaluated for use with water only.
- Do NOT use in a flammable or explosive atmosphere. Do NOT pump brine, laundry discharge, or any other application which may contain caustic chemicals and/or foreign material. Do NOT pump fluids such as gasoline, fuel oil, or kerosene.
- WATER ONLY - Do not pump gasoline or other flammable liquids.
- Not for potable water.
- Acceptable for indoor or outdoor use.
- Do not submerge handle or battery.

- **Always use common sense and be cautious when using tools.** It is not possible to anticipate every situation that could result in a dangerous outcome. Do not use this tool if you do not understand these operating instructions or you feel the work is beyond your capability; contact Milwaukee Tool or a trained professional for additional information or training.
- **Maintain labels and nameplates.** These carry important information. If unreadable or missing, contact a MILWAUKEE service facility for a replacement.

WARNING Only use accessories specifically recommended for this tool. Others may be hazardous.

Installing the Coupler

The coupler must be secured to connect the two halves before use. After initial assembly, keep coupler secured at all times.

NOTICE Do not remove the coupler after installation. Unexpected results or leaking could occur.

1. **WARNING!** Remove battery to avoid starting the tool.
2. Place the tool on a flat surface.
3. Insert the end of each lift tube into the inner seal of the coupler. Adjust the electrical cord so that it curves to fit within the inner seal.
4. Align the connection point of the lift tubes with the guide ridges on the bottom half of the coupler.
5. Line up the screws on the top half of the coupler with the bottom half of the coupler. Enclose the connection point.
6. Use a size H5 (5mm) hex key to securely tighten the four screws.

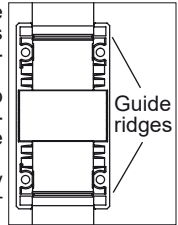
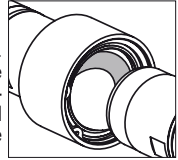

SPECIFICATIONS	
Cat. No.	2940-20
Volts	18 DC
Battery Type	M18™
Charger Type	M18™
Max Flow Rate	25 GPM
Fitting	3/4"-11.5 GHT
Application	
Max Water Temperature	140°F (60°C)
Max Air Temperature	104°F (40°C)
HydroPass™ Filter Cat. No.	22-06-0604
Recommended Ambient Operating Temperature	
	0°F to 125°F

SYMBOLLOGY



Volts



Direct Current

GPM

Gallons per Minute



UL Listing for Canada and U.S.

FUNCTIONAL DESCRIPTION

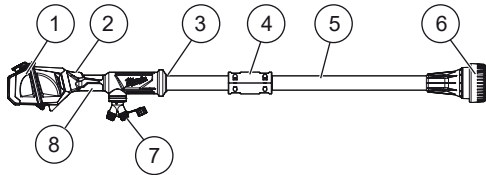

- | | |
|--------------------|----------------------|
| 1. Battery door | 5. Lift tube |
| 2. On/Off button | 6. HydroPass™ filter |
| 3. Submersion line | 7. Hose fitting |
| 4. Coupler | 8. Handle support |

ASSEMBLY

WARNING Recharge only with the charger specified for the battery. For specific charging instructions, read the operator's manual supplied with the charger and battery.

Removing/Inserting the Battery

To **remove** the battery, push in the release buttons and pull the battery pack away from the tool.

WARNING Always remove the battery pack any time the tool is not in use.

To **insert** the battery, slide the pack into the body of the tool. Make sure it latches securely into place.

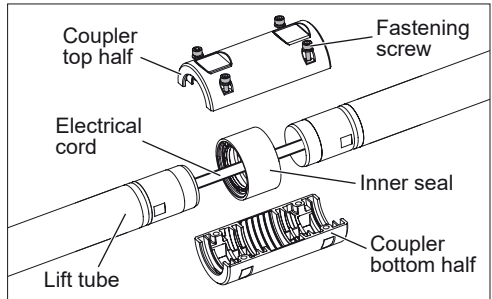

Removing/Installing the Hose Fitting

1. **WARNING!** Remove battery to avoid starting the tool.
2. To **remove** the hose fitting, twist the fitting counter-clockwise and pull it away from the rest of the tool.
3. To **install** the hose fitting, hand twist the fitting clockwise until it is fully connected with the rest of the tool. Do not overtighten.

Connecting the Outlet Hose

- Use a hose with a 3/4"-11.5 GHT fitting. To prevent leaking, ensure the hose has a properly-working o-ring in its fitting.
- For best results, a heavy duty hose should be used to prevent the hose from collapsing. Use a short length, large diameter hose, such as a 6' long, 3/4" inner diameter garden hose. Longer or thinner hoses may reduce performance and flow rate.
- A regular garden hose may be used as an outlet hose.
- Make sure connections are tight.
- Hand thread the outlet hose onto the pump's hose fitting. Do not overtighten, or the threads may be damaged on the fitting or hose.

Removing/Installing the HydroPass™ Filter

- WARNING!** Remove battery to avoid starting the tool.
- To **remove** the HydroPass™ filter (Cat. No. 22-06-0604), use a T20 screwdriver to loosen the fastening screw. Twist the filter counter-clockwise and pull it away from the rest of the tool.
- To **install** the HydroPass™ filter, line the filter up at the end of the lift tube and hand twist the filter clockwise until it is fully connected with the rest of the tool. Do not overtighten. Use a T20 screwdriver to securely tighten the fastening screw.

NOTE: The HydroPass™ filter must be installed to use the pump.

OPERATION

WARNING To reduce the risk of injury, always wear proper eye protection marked to comply with ANSI Z87.1.

Operating the Pump

WARNING Do NOT use in a flammable or explosive atmosphere. Do NOT pump brine, laundry discharge, or any other application which may contain caustic chemicals and/or foreign material. Do NOT pump fluids such as gasoline, fuel oil, or kerosene.

This pump is designed for outdoor applications where water and organic debris (sticks, leaves, sand, gravel and soil) might be present. It can also be used with clean and salt water, but must be flushed out afterwards to avoid damaging the tool.

- WARNING!** Remove battery to avoid starting the tool.
- Ensure the HydroPass™ filter is properly installed. Do not operate without filter installed. Inspect the filter and keep it clean and free of all foreign objects.
- Connect the hose to the pump.
- Lay out the hose to ensure there are no blockages, kinks or bends. Take appropriate safety precautions to ensure the hose is secure for the worksite.
- Place the HydroPass™ filter and lift tube below water surface, aiming as near as possible to the middle of the water source.

WARNING! Do not submerge the tool past the handle.

The pump will achieve best performance with the HydroPass™ filter as flat as possible and fully submerged in the water. The pump is not designed to sustain working in dry conditions. The pump will shutdown if working in dry conditions for a long period of time.

- Insert battery pack.
- Press and hold the power button to turn on the tool.
- As soon as the pump begins to take in air or pumping is complete, turn off pump.
To prevent backflow, remove the pump from the water before turning off.
- Allow the liquid inside of the pump to drain out. If anything but clear water is accidentally pumped, flush with clear water for at least 30 seconds immediately after use.
- Flush the pump with clear water immediately after use to prevent any damage to the tool.
- Remove the battery and hose from the pump. Let pump and hose drain before storing.

Troubleshooting

Problem	Cause	Correction
Pump will not run	HydroPass™ filter is not attached.	See "Removing/Installing the HydroPass™"
Flow rate is too low	Hose is clogged or damaged.	Flush the hose, or replace the hose if damaged.
	HydroPass™ filter is clogged with debris.	Clean the HydroPass™ filter.
Pump shutdown	Dry pump shutdown.	Correct situation, then turn pump off, then back on to reset.
Over temperature shutdown	Blocked hose line.	Correct situation, then turn pump off, then back on to reset.
	Hose line too high.	
	Hose line too long.	
	Pump ON for too long.	Allow pump to cool.

MAINTENANCE

WARNING To reduce the risk of injury, always unplug the charger and remove the battery pack from the charger or tool before performing any maintenance. Never disassemble the battery pack, charger, or tool, except as provided in these instructions. Contact a MILWAUKEE service facility for all other repairs.

Maintaining Tool

Keep this tool, battery pack and charger in good repair by adopting a regular maintenance program. Inspect the tool for issues such as undue noise, misalignment or binding of moving parts, breakage of parts, or any other condition that may affect the tool operation. Return the tool, battery pack, and charger to a MILWAUKEE service facility for repair. Depending on use, periodically have an authorized service facility inspect and maintain the tool, battery, and charger to ensure proper performance.

If the tool does not start or operate at full power with a fully charged battery pack, clean the contacts on the battery pack. If the tool still does not work properly, return the tool, charger and battery pack, to a MILWAUKEE service facility for repairs.

Accidental Submersion

If the tool gets submerged past the handle:

- Retrieve the tool out of the water and immediately remove the battery pack.
- Lay the pump on a flat surface and allow to self-drain for 24 hours before using again.

Storage

Never store with liquid inside the pump. To store the tool:

- Flush the HydroPass™ filter and lift tube with clear water after use to prevent any damage to the tool.
- Remove the hose and battery pack.

▲WARNING To reduce the risk of personal injury and damage, never immerse a tool, battery pack or charger in liquid or allow a liquid to flow inside them.

Cleaning

Clean dust and debris from any vents. Keep tool clean, dry and free of oil or grease. Use only mild soap and a damp cloth to clean, since certain cleaning agents and solvents are harmful to plastics and other insulated parts. Some of these include gasoline, turpentine, lacquer thinner, paint thinner, chlorinated cleaning solvents, ammonia and household detergents containing ammonia. Never use flammable or combustible solvents around tools.

Repairs

For repairs, return the tool, battery pack and charger to the nearest authorized service center.

ACCESSORIES

▲WARNING Use only recommended accessories. Others may be hazardous.

For a complete listing of accessories, go online to www.milwaukeetool.com or contact a distributor.

SERVICE - UNITED STATES

1-800-SAWDUST (1.800.729.3878)

Monday-Friday, 7:00 AM - 6:30 PM CST
or visit www.milwaukeetool.com

Contact Corporate After Sales Service Technical Support with technical, service/repair, or warranty questions.

Email: metproductsupport@milwaukeetool.com

Become a Heavy Duty Club Member at www.milwaukeetool.com to receive important notifications regarding your tool purchases.

SERVICE - CANADA

Milwaukee Tool (Canada) Ltd

1.877.948.2360

Monday-Friday, 7:00 AM - 4:30 PM CST
or visit www.milwaukeetool.ca

LIMITED WARRANTY USA & CANADA

This MILWAUKEE power tool* is warranted to the original purchaser from an authorized MILWAUKEE distributor only to be free from defects in material and workmanship. Subject to certain exceptions, MILWAUKEE will repair or replace any part on this power tool which, after examination, is determined by MILWAUKEE to be defective in material or workmanship for a period of five (5) years after the date of purchase unless otherwise noted. Return of the power tool to a MILWAUKEE factory Service Center location or MILWAUKEE Authorized Service Station, freight prepaid and insured, is required. A copy of the proof of purchase should be included with the return product. This warranty does not apply to damage that MILWAUKEE determines to be from repairs made or attempted by anyone other than MILWAUKEE authorized personnel, misuse, alterations, abuse, normal wear and tear, lack of maintenance, or accidents.

Normal Wear: Many power tools need periodic parts replacement and service to achieve best performance. This warranty does not cover repair when normal use has exhausted the life of a part including, but not limited to, carriage gears, chucks, brushes, cords, saw shoes, blade clamps, O-rings, seals, bumpers, driver blades, pistons, strikers, lifters, and bumper cover washers.

*This warranty does not cover battery packs or all power tools. Refer to the separate and distinct warranties available for those products. The warranty period for the LED in the LED Work Light (49-24-0171) and the LED Upgrade Bulb (49-81-0090) is the lifetime of the product subject to the limitations above. If during normal use the LED or LED Upgrade Bulb fails, the part will be replaced free of charge.

Warranty Registration is not necessary to obtain the applicable warranty on a MILWAUKEE power tool product. The manufacturing date of the product will be used to determine the warranty period if no proof of purchase is provided at the time warranty service is requested.

ACCEPTANCE OF THE EXCLUSIVE REPAIR AND REPLACEMENT REMEDIES DESCRIBED HEREIN IS A CONDITION OF THE CONTRACT FOR THE PURCHASE OF EVERY MILWAUKEE PRODUCT. IF YOU DO NOT AGREE TO THIS CONDITION, YOU SHOULD NOT PURCHASE THE PRODUCT. IN NO EVENT SHALL MILWAUKEE BE LIABLE FOR ANY INCIDENTAL, SPECIAL, CONSEQUENTIAL OR PUNITIVE DAMAGES, OR FOR ANY COSTS, ATTORNEY FEES, EXPENSES, LOSSES OR DELAYS ALLEGED TO BE AS A CONSEQUENCE OF ANY DAMAGE TO, FAILURE OF OR DEFECT IN ANY PRODUCT INCLUDING, BUT NOT LIMITED TO, ANY CLAIMS FOR LOSS OF PROFITS. SOME STATES DO NOT ALLOW THE EXCLUSION OR LIMITATION OF INCIDENTAL OR CONSEQUENTIAL DAMAGES, SO THE ABOVE LIMITATION OR EXCLUSION MAY NOT APPLY TO YOU. THIS WARRANTY IS EXCLUSIVE AND IN LIEU OF ALL OTHER EXPRESS WARRANTIES, WRITTEN OR ORAL, TO THE EXTENT PERMITTED BY LAW, MILWAUKEE DISCLAIMS ANY IMPLIED WARRANTIES, INCLUDING WITHOUT LIMITATION ANY IMPLIED WARRANTY OF MERCHANTABILITY OR FITNESS FOR A PARTICULAR USE OR PURPOSE. TO THE EXTENT SUCH DISCLAIMER IS NOT PERMITTED BY LAW, SUCH IMPLIED WARRANTIES ARE LIMITED TO THE DURATION OF THE APPLICABLE EXPRESS WARRANTY AS DESCRIBED ABOVE. SOME STATES DO NOT ALLOW LIMITATIONS ON HOW LONG AN IMPLIED WARRANTY LASTS. SO THE ABOVE LIMITATION MAY NOT APPLY TO YOU. THIS WARRANTY GIVES YOU SPECIFIC LEGAL RIGHTS, AND YOU MAY ALSO HAVE OTHER RIGHTS WHICH VARY FROM STATE TO STATE.

This warranty applies to product sold in the U.S.A. and Canada only. Please consult the 'Service Center Search' in the Parts & Service section of MILWAUKEE's website www.milwaukeetool.com or call 1.800.SAWDUST (1.800.729.3878) to locate your nearest service facility for warranty and non-warranty service on a MILWAUKEE power tool.

AVERTISSEMENTS DE SÉCURITÉ GÉNÉRALE SUR LA POMPE

▲AVERTISSEMENT Consulter tous les avertissements et toutes les instructions, les illustrations et les précisions fournis avec cette pompe. Ne pas suivre l'ensemble des règles et instructions peut entraîner une électrocution, un incendie ou des blessures graves. **Conservé les règles et les instructions à des fins de référence ultérieure.**

SÉCURITÉ DU LIEU DE TRAVAIL

- Veillez à ce que l'aire de travail soit propre et bien éclairée. Le désordre et le manque de lumière favorisent les accidents.
- Ne pas utiliser la pompe dans des atmosphères explosives, par exemple en présence de liquides, de gaz ou de poussières inflammables.
- S'assurer que les enfants et les curieux se trouvent à une bonne distance pendant le fonctionnement de la pompe. Les distractions peuvent causer une perte de contrôle.

SÉCURITÉ INDIVIDUELLE

- Rester vigilant. Se concentrer sur son travail et faire preuve de bon sens lors de l'utilisation de la pompe. Ne pas utiliser cette pompe en cas de fatigue ou sous l'influence de l'alcool, de drogues ou de médicaments. Un moment d'inattention pendant l'utilisation peut entraîner des blessures graves.
- Porter l'équipement de protection individuel requis. Toujours porter une protection oculaire. Selon les conditions, porter aussi un masque anti-poussières, des bottes de sécurité antidérapantes, un casque protecteur ou une protection auditive afin de réduire les blessures.
- Éviter les démarrages accidentels. S'assurer que la gâchette est en position d'arrêt avant de brancher la pompe à une source de courant, d'insérer la batterie, de la ramasser ou de la transporter. Transporter des pompes pendant que votre doigt est mis sur le commutateur ou bien encore, allumer l'outil pendant que le commutateur est toujours allumé favorise les accidents.
- Ne pas travailler hors de portée. Toujours se tenir bien campé et en équilibre. Une bonne stabilité procure un meilleur contrôle de la pompe en cas de situations imprévues.
- Porter une tenue appropriée. Ne porter ni vêtements amples, ni bijoux. Garder les cheveux et les vêtements à l'écart des pièces en mouvement. Les vêtements flottants, les bijoux ou les cheveux longs risquent d'être happés par les pièces en mouvement.
- Ne pas laisser la familiarité avec l'outil acquise par une utilisation fréquente vous rendre suffisant et vous amener à ignorer les règles de sécurité. Une utilisation négligée peut causer une blessure grave en une fraction de seconde.

UTILISATION ET ENTRETIEN DE LA POMPE

- Ne pas forcer la pompe. Utiliser la pompe correcte d'après la tâche en question. La pompe correcte exécutera le travail mieux et de façon moins dangereuse si elle est utilisée dans les limites prévues.
- Ne pas utiliser la pompe si le commutateur n'arrive pas à mettre en marche et à arrêter l'outil. Toute pompe que ne peut pas être contrôlée à l'aide du commutateur est dangereuse et doit être réparée.
- Retirer le bloc-piles de la pompe avant d'entreprendre toute tâche d'ajustage, de changer les accessoires ou de la stocker. Ces mesures préventives de sécurité minimisent le risque de démarrage accidentel de la pompe.
- Entreposer la pompe désactivée hors de la portée des enfants et ne pas permettre à des personnes qui ne se sont pas familiarisées avec le produit ou ces instructions pour l'utiliser. Dans les mains de personnes n'ayant pas reçu des instructions adéquates, les pompes sont dangereuses.
- Entretenir la pompe et ses accessoires. Vérifier qu'aucune pièce mobile n'est mal alignée ou bloquée, qu'aucune pièce n'est brisée et s'assurer qu'aucun autre problème ne risque d'affecter le fonctionnement de la pompe. En cas de dommages, faire réparer la pompe avant de l'utiliser. Un grand nombre d'accidents est causé par des pompes mal entretenues.
- Utiliser la pompe et tous ces accessoires et compléments conformément à ces instructions, en tenant compte des conditions de travail et de la tâche à effectuer. L'utilisation de la pompe pour des applications pour lesquelles elle n'est pas conçue peut être dangereuse.
- Garder les poignées et les surfaces de prise sèches, propres et exemptes d'huile et de graisse. Les poignées et les surfaces de prise glissantes ne permettent pas le maniement et le contrôle sécuritaires de la pompe dans des situations imprévues.

UTILISATION ET ENTRETIEN DE LA BATTERIE

- Pour recharger le bloc-piles, utiliser seulement le chargeur spécifié par le fabricant. Un chargeur pouvant convenir à un type de bloc-piles peut entraîner un risque d'incendie lorsqu'il est utilisé avec un autre type de bloc-piles.
- N'utiliser la pompe qu'avec les blocs-piles recommandés. L'utilisation de tout autre bloc-piles peut créer un risque de blessures et d'incendie.
- Lorsque le bloc-piles n'est pas utilisé, le tenir éloigné des objets en métal tels que les trombones, les pièces de monnaie, les clés, les clous, les vis ou d'autres petits objets métalliques qui pourraient connecter les bornes. Le court-circuitage des bornes d'une pile peut entraîner des brûlures ou un incendie.

• Éviter tout contact avec le liquide pouvant être éjecté de la pile en cas de manutention abusive. En cas de contact accidentel, rincer immédiatement les parties atteintes avec de l'eau. Si le liquide entre en contact avec les yeux, consulter un médecin. Le liquide éjecté des piles peut causer des irritations ou des brûlures.

• Ne pas utiliser un bloc-piles ou une pompe endommagée ou modifiée. Les batteries endommagées ou modifiées pourront montrer un comportement imprévisible qui entraînera des incendies, des explosions et même des risques de blessures.

• Ne pas exposer un bloc-piles ou la pompe au feu ou à des températures excessives. L'exposition au feu ou à de températures qui dépassent les 130° C (265° F) pourra entraîner des explosions.

• Suivre toutes les consignes de chargement de batteries et ne charger ni le bloc-piles ni la pompe au-delà des températures ambiantes d'utilisation listées dans les consignes. Le chargement inadéquat ou les températures excessives pourront endommager la batterie et augmenter le risque d'incendie.

ENTRETIEN

• Les réparations doivent être confiées à un technicien qualifié utilisant exclusivement des pièces de rechange identiques à celles d'origine. Le maintien de la sûreté de la pompe sera ainsi assuré.

• Ne jamais effectuer la réparation d'un bloc-piles endommagé. La réparation du bloc-piles doit être réalisée par le fabricant ou les fournisseurs de service agréés uniquement.

RÈGLES DE SÉCURITÉ SPÉCIFIQUES POMPES

ATTENTION Cette pompe a été testée en utilisant uniquement de l'eau.

• NE PAS utiliser dans des atmosphères inflammables ou explosives. NE PAS pomper de la saumure, des décharges de la machine à laver et ne pas utiliser la pompe pour aucune autre application qui contienne des produits chimiques caustiques ou des matières étrangères. NE PAS pomper des liquides tels que l'essence, le mazout ou le kérosène.

• DE L'EAU UNIQUEMENT - Ne pas pomper de l'essence ou d'autres liquides inflammables.

• Ne pas utiliser pour de l'eau potable.

• Utilisation admissible à l'extérieur et à l'intérieur.

• N'immerger ni la poignée ni le bloc-piles.

• Toujours faire preuve de bons sens et procéder avec prudence lors de l'utilisation d'outils. C'est impossible de prévoir toutes les situations dont le résultat est dangereux. Ne pas utiliser cet outil si vous ne comprenez pas ces instructions d'opération ou si vous pensez que le travail dépasse votre capacité ; veuillez contacter Milwaukee Tool ou un professionnel formé pour recevoir plus d'information ou formation.

• Maintenir en l'état les étiquettes et les plaques d'identification. Des informations importantes y figurent. Si elles sont illisibles ou manquantes, contacter un centre de services et d'entretien MILWAUKEE pour un remplacement.

SPÉCIFICATIONS

No de Cat..... 2940-20
Volts..... 18 CD
Type de batterie M18™
Type de chargeur M18™
Débit max 94 litres par minute (25 GPM)
Raccord 19 mm-11,5GHT (3/4"-11,5 GHT)
Application
Température d'eau max..... 60°C (140°F)
Température d'air max..... 40°C (104°F)
Filtre HydroPass™ No de Cat 22-06-0604
Température ambiante de fonctionnement recommandée -18°C à 50°C (0°F à 125°F)

DESCRIPTION FONCTIONNELLE

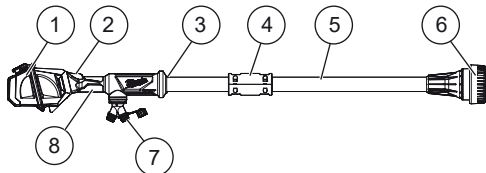

- | | |
|------------------------------------|-----------------------|
| 1. Porte du compartiment des piles | 4. Raccord |
| 2. Touche « marche/arrêt » | 5. Cylindre élévateur |
| 3. Ligne d'immersion | 6. Filtre HydroPass™ |
| | 7. Raccord de tuyau |
| | 8. Support de poignée |

PICTOGRAPHIE



Volts



Courant direct



Gallons par minute



UL Listing Mark pour Canada et États-Unis

MONTAGE DE L'OUTIL

AVERTISSEMENT Ne recharger la batterie qu'avec le chargeur spécifié. Pour les instructions de charge spécifiques, lire le manuel d'utilisation fourni avec le chargeur et les batteries.

Insertion / Retrait de la batterie

Pour retirer la batterie, enfoncer les boutons de déverrouillage et la tirer hors de l'outil.

AVERTISSEMENT Toujours retirer la batterie les fois que l'outil est inutilisé.

Pour insérer la batterie, la glisser dans le corps de l'outil. S'assurer qu'elle est fixée solidement.

AVERTISSEMENT L'emploi d'accessoires autres que ceux qui sont expressément recommandés pour cet outil peut comporter des risques.

Installation du coupleur

Il faut fermement fixer le coupleur pour connecter les deux moitiés avant de l'utiliser. Après l'assemblage initial, toujours maintenir le coupleur sécurisé.

AVIS Ne pas retirer le coupleur après l'installation. Des résultats inattendus ou des fuites peuvent survenir.

1. **AVERTISSEMENT !** Retirer le bloc-piles pour éviter de démarrer l'outil.
2. Poser l'outil sur une surface plate.
3. Insérer le bout de chaque cylindre élévateur dans le joint interne du coupleur. Régler le cordon électrique pour qu'il courbe de telle sorte qu'il convienne dans le joint interne.
4. Aligner le point de connexion des cylindres éleveurs avec les arêtes guides dans la moitié inférieure du coupleur.
5. Aligner les vis dans la moitié supérieure du coupleur sur la moitié inférieure du coupleur. Refermer le point de connexion.
6. Utiliser une clé hexagonale de taille H5 (5 mm) pour bien serrer les quatre vis.

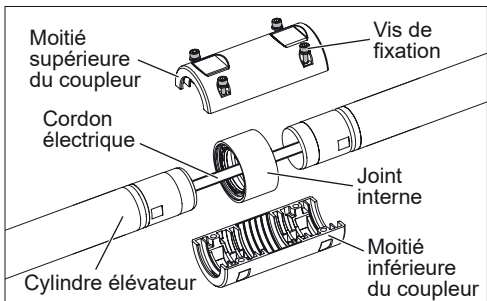
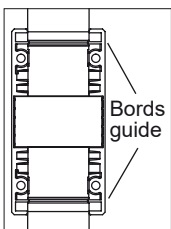
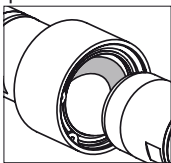

Enlèvement / installation du raccord de tuyau

1. **AVERTISSEMENT !** Retirer le bloc-piles pour éviter de démarrer l'outil.
2. Pour **retirer** le raccord de tuyau, tourner le raccord à gauche et le tirer pour le séparer du reste de l'outil.
3. Pour **installer** le raccord de tuyau, tourner à la main le raccord de tuyau à droite jusqu'à ce qu'il soit totalement connecté au reste de l'outil. Ne pas trop serrer.

Connexion du tuyau de sortie

- Utiliser un tuyau jumelé à un raccord GHT de 19 mm-11,5GHT (3/4"-11,5). Pour éviter les fuites, veuillez s'assurer que le tuyau ait le joint torique correct et fonctionnel qui lui convient.
- Pour obtenir les meilleurs résultats, il faut utiliser un tuyau à usage intensif pour éviter qu'il effondre. Utiliser un tuyau court de grand diamètre, tel qu'un tuyau de jardinage de 1,8 m (6") et de 19 mm (3/4") de diamètre intérieur. Les tuyaux qui sont plus longs ou plus fins pourront affecter le fonctionnement et le débit.
- Il est possible d'utiliser un tuyau de jardinage standard en tant que tuyau de sortie.
- S'assurer que toutes les connexions soient bien serrées.
- Enfiler le tuyau de sortie à la main sur le raccord de tuyau de la pompe. Ne pas trop serrer, car les filetages du raccord ou ceux du tuyau pourront subir des dommages.

Installation / enlèvement du filtre HydroPass™

1. **AVERTISSEMENT !** Retirer le bloc-piles pour éviter de démarrer l'outil.
2. Pour **retirer** le filtre HydroPass™ (no de cat. 22-06-0604), utiliser un tournevis T20 pour desserrer la vis de fixation. Tourner le filtre à gauche et le tirer pour le séparer du reste de l'outil.
3. Pour **installer** le filtre HydroPass™, l'aligner sur le bout du cylindre élévateur et le tourner à droite à la main jusqu'à ce qu'il soit complètement raccordé au reste de l'outil. Ne pas trop serrer. Utiliser un tournevis T20 pour bien serrer la vis de fixation.

REMARQUE : Il faut installer le filtre HydroPass™ pour utiliser la pompe.

MANIEMENT

AVERTISSEMENT Afin de minimiser le risque de blessures, toujours porter la protection oculaire appropriée certifiée conforme à la norme ANSI Z87.1.

Utilisation de la pompe

AVERTISSEMENT NE PAS utiliser dans des atmosphères inflammables ou explosives. NE PAS pomper de la saumure, des décharges de la machine à laver et ne pas utiliser la pompe pour aucune autre application qui contienne des produits chimiques caustiques ou des matières étrangères. NE PAS pomper des liquides tels que l'essence, le mazout ou le kérosène.

Cette pompe a été conçue pour des applications extérieures où il est probable que de l'eau et des débris organiques (des bouts de bois, des feuilles, du sable, du gravier et de la terre) puissent être présents. Il est aussi possible de l'utiliser avec de l'eau fraîche et de l'eau salée, mais il faut la purger après pour éviter que l'outil subisse des dommages.

1. **AVERTISSEMENT !** Retirer le bloc-piles pour éviter de démarrer l'outil.
2. Veuillez s'assurer que le filtre HydroPass™ est correctement installé. Ne pas opérer l'outil s'il n'a pas le filtre. Vérifier l'état du filtre et le maintenir propre et exempt de toute matière étrangère.
3. Raccorder le tuyau à la pompe.
4. Étendre le tuyau sur le sol pour vérifier qu'il n'y ait pas d'obstructions, d'entortillement ou de courbes. Prendre les mesures préventives appropriées pour s'assurer que le tuyau est sûr pour le chantier.

⚠ AVERTISSEMENT Pour minimiser les risques de blessures corporelles, **débranchez le chargeur et retirez la batterie du chargeur ou de l'outil avant d'y effectuer des travaux d'entretien. Ne jamais démonter le bloc-piles, le chargeur ou la outil, sauf si ces instructions indiquent faire une telle chose. Pour toute autre réparation, contacter un centre de service de MILWAUKEE.**

Entretien de l'outil

Gardez ceci outil en bon état en adoptant un programme d'entretien ponctuel. Inspectez l'outil pour des questions telles que le bruit excessif, de grippage des pièces mobiles, de pièces cassées ou toute autre condition qui peut affecter le fonctionnement de l'outil. Retournez votre outil à un centre de service MILWAUKEE accrédité pour obtenir le service. Faire examiner et entretenir fréquemment l'outil, le bloc-piles et le chargeur, d'après leur régime d'utilisation, par un centre de service agréé pour que vous jouissiez d'un fonctionnement approprié.

Si l'outil ne démarre pas ou ne fonctionne pas à pleine puissance alors qu'il est branché sur une batterie complètement chargée, nettoyez les points de contact entre la batterie et l'outil. Si l'outil ne fonctionne toujours pas correctement, renvoyez l'outil, le chargeur et la batterie à un centre de service MILWAUKEE accrédité.

Immersion accidentelle

Si l'outil est immergé au-delà de la poignée :

1. Sortir l'outil de l'eau et retirer le bloc-piles immédiatement.
2. Déposer la pompe sur une surface plate et la laisser se vider toute seule pendant 24 heures avant de l'utiliser encore une fois.

Stockage

Ne jamais stocker la pompe si elle a toujours du liquide à l'intérieur. Pour **stocker** l'outil :

1. Rincer le filtre HydroPass™ et le cylindre élévateur à l'aide de l'eau fraîche après chaque utilisation, ceci pour éviter que l'outil subisse des dommages.
2. Retirer le tuyau et le bloc-piles.

5. Mettre le filtre HydroPass™ et le cylindre élévateur sous la surface de l'eau, en essayant de le mettre si près du milieu de la source d'eau que possible. **AVERTISSEMENT !** Ne pas immerger l'outil au-delà de la poignée. La pompe achèvera son fonctionnement idéal lorsque le filtre HydroPass™ est aussi plat que possible et complètement plongé dans l'eau. La pompe n'a pas été conçue pour fonctionner en sec. La pompe cessera de fonctionner si démarrée en sec pour une longue période.
6. Insérer le bloc-piles.
7. Enfoncer la touche d'alimentation pour allumer l'outil.
8. Éteindre la pompe aussitôt que la pompe commence à prendre de l'air ou que le pompage est complet. Pour éviter le reflux de liquide, sortir la pompe de l'eau avant de l'arrêter.
9. Laisser le liquide qui reste à l'intérieur de la pompe s'en sortir. Si se produit un pompage accidentel d'un autre liquide différent à l'eau fraîche, utiliser de l'eau fraîche pour purger la pompe durant 30 secondes immédiatement après l'utilisation.
10. Purger la pompe à l'aide de l'eau fraîche immédiatement après l'utilisation pour éviter que l'outil subisse des dommages.
11. Retirer le bloc-piles et le tuyau de la pompe. Laisser purger la pompe et le tuyau avant de les ranger.

Dépannage

Problème	Cause	Solution
La pompe ne marche pas	Le filtre HydroPass™ n'est pas raccordé	Voir la section « Installation / enlèvement du filtre HydroPass™ »
Le débit est trop faible	Le tuyau est obstrué ou endommagé	Purger le tuyau ou le remplacer au cas où il aurait des dommages
	Des débris obstruent le filtre HydroPass™	Nettoyer le filtre HydroPass™
La pompe s'arrête	La pompe s'arrête à cause d'une activation en sec	Corriger la situation, éteindre la pompe et ensuite, la redémarrer pour la réinitialiser
La pompe s'arrête à cause d'une surchauffe	La ligne du tuyau est obstruée	Corriger la situation, éteindre la pompe et ensuite, la redémarrer pour la réinitialiser
	La ligne du tuyau est trop haute	
	La ligne du tuyau est trop longue	
	La pompe reste allumée pendant trop longtemps	Laisser la pompe refroidir

AVERTISSEMENT Pour minimiser les risques de blessures et de dommages, n'immergez jamais un outil, la batterie ou le chargeur et ne laissez pas de liquide s'y infiltrer.

Nettoyage

Débarassez les tous événements des débris et de la poussière. Gardez les outils propres, à sec et exempts d'huile ou de graisse. Le nettoyage doit se faire avec un linge humide et un savon doux. Certains nettoyants tels l'essence, la térébenthine, les diluants à laque ou à peinture, les solvants chlorés, l'ammoniaque et les détergents d'usage domestique qui en contiennent pourraient détériorer le plastique et l'isolation des pièces. Ne laissez jamais de solvants inflammables ou combustibles auprès des outils.

Réparations

Pour les réparations, retournez outil, batterie et chargeur en entier au centre-service autorisé le plus près.

ACCESOIRES

AVERTISSEMENT L'utilisation d'autres accessoires que ceux qui sont spécifiquement recommandés pour cet outil peut comporter des risques.

Pour une liste complète des accessoires, visiter le site internet www.milwaukeetool.com ou contactez un distributeur.

SERVICE - CANADA

Milwaukee Tool (Canada) Ltd

1.877.948.2360

Monday-Friday, 7:00 AM - 4:30 PM CST

www.milwaukeetool.ca

GARANTIE LIMITÉE - AUX ÉTATS-UNIS ET AU CANADA

Cet outil électrique MILWAUKEE® est garanti à l'acheteur d'origine uniquement par un distributeur agréé de MILWAUKEE d'être exempt de vice du matériau et de fabrication. Sous réserve de certaines exceptions, MILWAUKEE réparera ou remplacera toute pièce de cet outil électrique qui, après examen par MILWAUKEE, est affectée d'un vice de matériau ou de fabrication pendant une période de cinq (5) ans après la date d'achat, sauf indication contraire. Il faudra retourner l'outil électrique à un centre de service en usine MILWAUKEE ou à un poste d'entretien agréé MILWAUKEE, en port prépayé et assuré. Une copie de la preuve d'achat doit être présentée lors du retour du produit. Cette garantie ne couvre pas les dommages que MILWAUKEE détermine d'être causés par des réparations ou des tentatives de réparation par quiconque d'autre que le personnel agréé par MILWAUKEE, des utilisations incorrectes, des altérations, des utilisations abusives, une usure normale, une carence d'entretien ou les accidents.

Usure normale : Il est nécessaire de remplacer et d'entretenir fréquemment les pièces de plusieurs outils électriques pour jouir de leur fonctionnement optimal. Cette garantie ne couvre pas les cas de réparation lorsque la vie utile normale de la pièce est épuisée, incluant, sans s'y limiter, engrenages de chariot, les mandrins, les batals, les câbles, les palins de scie, les brides de lame, les joints toriques, les embouts, les butoirs, les lames d'entraînement, les pistons, les perceurs, les pousseurs et les rondelles de protection de butoir.

Cette garantie ne couvre ni les blocs-piles ni tous les outils électriques. Veuillez vous reporter aux autres garanties différentes disponibles pour ces produits.

La période durant laquelle la garantie est valable pour la lumière à DEL de la lampe de travail à DEL (49-24-0171) et l'ampoule transformée à DEL (49-81-0090) est d'une durée égale à la vie utile du produit en raison des limites au-dessus. Si la lumière à DEL ou l'ampoule transformée à DEL tombent en panne durant l'utilisation normale, la pièce sera remplacée gratuitement.

L'inscription de la garantie n'est pas nécessaire pour bénéficier de la garantie en vigueur d'un outil électrique MILWAUKEE. La date de fabrication du produit servira à établir la période de garantie si aucune preuve d'achat n'est fournie lorsqu'une demande de service sous garantie est faite.

L'ACCEPTATION DES RECOURS EXCLUSIFS DE RÉPARATION ET DE REMPLACEMENT DÉCRITS PAR LA PRÉSENTE EST UNE CONDITION DU CONTRAT D'ACHAT DE TOUT PRODUIT MILWAUKEE, SI VOUS N'ACCEPTEZ PAS CETTE CONDITION, VOUS NE DEVEZ PAS ACHETER LE PRODUIT. EN AUCUN CAS MILWAUKEE NE SAURAIT ÊTRE RESPONSABLE DE TOUT DOMMAGE ACCESSOIRE, SPÉCIAL OU INDIRECT, DE DOMMAGES-INTÉRÊTS PUNITIFS OU DE TOUTE DÉPENSE, D'HONORAIRES/AVOCATS, DE FRAIS, DE PERTE OU DE DÉLAIS ACCESSOIRES À TOUT DOMMAGE, DÉFAILLANCE OU DÉFAUT DE TOUT PRODUIT, Y COMPRIS NOTAMMENT LES PERTES DE PROFIT. CERTAINS ÉTATS ET PROVINCES NE PERMETTANT L'EXCLUSION OU LA LIMITATION DES DOMMAGES DIRECTS OU INDIRECTS, LES RESTRICTIONS CI-DESSOUS PEUVENT NE PAS ÊTRE APPLICABLES. CETTE GARANTIE EST EXCLUSIVE ET REMPLACE TOUTE AUTRE GARANTIE EXPRESSE, QU'ELLE SOIT VERBALE OU ÉCRITE, DANS LA MESURE PERMISE PAR LA LOI, MILWAUKEE RENONCE À TOUTE GARANTIE IMPLICITE, Y COMPRIS, SANS S'Y LIMITER, TOUTE GARANTIE IMPLICITE DE COMMERCIALISABILITÉ OU D'ADAPTATION À UNE UTILISATION OU À UNE FIN PARTICULIÈRE, DANS LA MESURE OU UNE TELLE STIPULATION D'EXONÉRATION N'EST PAS PERMISE PAR LA LOI, LA DURÉE DE CES GARANTIES IMPLICITES EST LIMITÉE À LA PÉRIODE APPLICABLE DE LA GARANTIE EXPRESSE, TELLE QUE CELA EST DÉCRIT PRÉCÉDEMMENT. CERTAINES PROVINCES NE PERMETTANT PAS DE LIMITATION DE DURÉE DES GARANTIES IMPLICITES, LES RESTRICTIONS CI-DESSOUS PEUVENT NE PAS ÊTRE APPLICABLES. LA PRÉSENTE CONFÈRE À L'UTILISATEUR DES DROITS LÉGAUX PARTICULIERS; IL BÉNÉFICIE ÉGALEMENT D'AUTRES DROITS QUI VARIENT D'UNE PROVINCE À L'AUTRE. Cette garantie s'applique uniquement aux produits vendus aux États-Unis et au Canada.

Veuillez consulter l'onglet « Trouver un centre Service », dans la section « Pièces et service » du site web de MILWAUKEE, à l'adresse www.milwaukeetool.com, ou composer le 1.800.SAWDUST (1.800.729.3878) afin de trouver le centre de service le plus proche dans votre région pour l'entretien, sous garantie ou non, de votre outil électrique MILWAUKEE.

ADVERTENCIAS DE SEGURIDAD GENERALES SOBRE LA BOMBA

WARNING Lea todas las advertencias, instrucciones e ilustraciones de seguridad y las especificaciones que acompañan esta bomba. Si no sigue todas las advertencias e instrucciones, se pueden provocar una descarga eléctrica, un incendio o lesiones graves. Guarde todas las advertencias e instrucciones para consultarlas en el futuro.

SEGURIDAD EN EL ÁREA DE TRABAJO

- Mantenga el área de trabajo limpia y bien iluminada. Las áreas desordenadas u oscuras son propicias para los accidentes.
- No utilice la bomba en atmósferas explosivas, tales como en presencia de líquidos, gases o polvos inflamables.
- Mantenga a los niños y a los espectadores alejados mientras utiliza una bomba. Las distracciones pueden ocasionar la pérdida de control.

SEGURIDAD PERSONAL

- Manténgase alerta, atento a lo que está haciendo y vágase de su sentido común al utilizar la bomba. No utilice la bomba mientras está cansado, distraído o bajo el influjo de drogas, alcohol o medicamentos. Un solo momento de distracción durante el uso podría ocasionar lesiones físicas graves.
- Utilice equipamiento de protección personal. Siempre utilice protección ocular. Usar equipamiento de protección, como una máscara antipolvo, calzado antideslizante, casco o protección auditiva, en las situaciones correctas disminuirá las lesiones personales.
- Evite la activación accidental del producto. Asegúrese de que el interruptor esté en la posición de apagado antes de conectarlo a una fuente de poder o batería, levantar o trasladar la bomba. Transportar las bombas mientras mantiene su dedo en el interruptor o energizar las bombas que tengan el interruptor en la posición de encendido propicia los accidentes.
- No estire demasiado el cuerpo. Mantenga una posición firme, equilibrada y adecuada en todo momento. Esto permite que tenga un mejor control de la bomba en situaciones inesperadas.
- Si se proporcionan dispositivos para la conexión de instalaciones de extracción y recolección de polvo, cerciórese de que estén conectados y se utilicen correctamente. El uso de dispositivos recolectores de polvo puede disminuir los riesgos relacionados con el polvo.
- No permita que la familiaridad por el uso frecuente de las herramientas lo hagan sentirse seguro e ignorar los principios de seguridad de las herramientas. Un descuido puede provocar lesiones graves en una fracción de segundo.

USO Y MANTENIMIENTO DE LA BOMBA

- No fuerce la bomba. Utilice el tipo de bomba correcto para su aplicación. La bomba correcta funcionará mejor y de manera más segura a la velocidad para la cual fue diseñada.

- No utilice la bomba si el interruptor no la enciende y la apaga. Cualquier bomba que no sea posible controlar con el interruptor representa un peligro y debe repararse.
- Retire la batería de la bomba antes de realizar algún ajuste, cambiar los accesorios o guardarla. Tales medidas preventivas de seguridad disminuyen el riesgo de la activación accidental de la bomba.
- Guarde las bombas que no se estén utilizando fuera del alcance de los niños y no permita que ninguna persona que no esté familiarizada con la bomba o estas instrucciones la utilice. Las bombas representan un peligro cuando están en manos de usuarios inexpertos.
- Dé mantenimiento a la bomba y los accesorios. Verifique que no haya desalineación, amarre de piezas móviles, piezas rotas o alguna otra situación que pueda afectar el funcionamiento de la bomba. Si se daña, asegúrese de enviar la bomba a reparación antes de utilizarla. Muchos accidentes son ocasionados por las bombas que no han recibido un mantenimiento adecuado.
- Utilice la bomba, así como sus accesorios y complementos, de acuerdo con lo indicado en estas instrucciones, teniendo en cuenta las condiciones de trabajo así como la tarea a realizar. El uso de la bomba en operaciones distintas a las previstas podría propiciar una situación peligrosa.
- Mantenga las empuñaduras y las superficies de sujeción secas, limpias y libres de aceite y grasa. Las empuñaduras y superficies de sujeción resbalosas no permiten el manejo y control seguros de la bomba en situaciones inesperadas.

USO Y CUIDADO DE LAS HERRAMIENTAS CON BATERÍA

- Recargue únicamente con el cargador especificado por el fabricante. Un cargador que es adecuado para un tipo de batería puede crear un riesgo de incendio si se utiliza con otra batería.
- Utilice la bomba únicamente con las baterías específicamente indicadas. El uso de cualquier otra batería puede generar riesgos de lesiones e incendios.
- Cuando la batería no esté en uso, manténgala alejada de otros objetos metálicos como sujetapapeles, monedas, llaves, clavos, tornillos u otros objetos metálicos pequeños que puedan formar una conexión de una terminal a otra. Crear un corto entre las terminales de la batería puede ocasionar quemaduras o un incendio.
- Bajo condiciones de maltrato, el líquido puede ser expulsado de la batería, evite el contacto. En caso de contacto accidental, lave con agua. Si el líquido entra en contacto con los ojos, busque además ayuda médica. El líquido expulsado de la batería puede causar irritación o quemaduras.
- No use una batería o una bomba que se haya dañado o modificado. Las baterías dañadas o modificadas pueden mostrar un comportamiento impredecible, causando incendios, explosiones o riesgo de lesión.
- No exponga una batería o la bomba al fuego o a temperatura excesiva. La exposición a fuego o temperaturas superiores a 130° C (265° F) puede causar explosiones.

•Siga todas las instrucciones de carga y no cargue la batería ni la bomba fuera del rango de temperatura especificado en las instrucciones. La carga incorrecta o a temperaturas fuera del rango especificado puede dañar la batería y aumentar el riesgo de incendio.

MANTENIMIENTO

- Lleve su bomba a servicio con un técnico calificado que use únicamente piezas de repuesto idénticas. Esto asegurará que se mantenga la seguridad de la bomba.
- Nunca dé servicio a baterías dañadas. Únicamente el fabricante o proveedores de servicio autorizados deben dar servicio a las baterías.

REGLAS ESPECIFICAS DE SEGURIDAD PARA BOMBAS

- ¡ATENCIÓN!** Esta bomba se evaluó únicamente para su uso en agua.
- NO la utilice en atmósferas inflamables o explosivas. NO bombee salmuera, descargas de lavadoras ni ningún otro tipo de aplicación que pudiera contener químicos cáusticos o materiales extraños. NO bombee fluidos como gasolina, combustóleo o queroseno.
- UNICAMENTE CON AGUA - No bombee gasolina ningún otro tipo de líquido inflamable.
- No debe usarse con agua potable.
- Uso aceptable en interiores y exteriores.
- No sumerja la empuñadura ni la batería.
- Válgase siempre de su sentido común y sea cuidadoso cuando utilice herramientas. No es posible anticipar todas las situaciones que podrían tener un desenlace peligroso. No utilice esta herramienta si no entiende estas instrucciones de uso o si considera que el trabajo a realizar supera sus capacidades, comuníquese con Milwaukee Tool o con un profesional capacitado para recibir capacitación o información adicional.
- Conserve las etiquetas y las placas nominales. Contienen información importante. Si son ilegibles o no están presentes, comuníquese con un centro de servicio MILWAUKEE para obtener un reemplazo.

ESPECIFICACIONES

Cat. No.....	2940-20
Volts.....	18 CD
Tipo de batería.....	M18™
Tipo de cargador.....	M18™
Conexión.....	94 litros por minuto (25 GPM)
Fitting.....	19 mm-11,5GHT (3/4"-11,5 GHT)
Aplicación	
Máx. temperatura del agua.....	60°C (140°F)
Máx. temperatura del aire.....	40°C (104°F)
Filtro HydroPass™ Cat. No.....	22-06-0604
Temperatura ambiente recomendada para operar.....	-18°C a 50°C (0°F a 125°F)

SYMBOLGY



Volts



Corriente continua



Galones por minuto



UL Listing Mark para Canadá y Estados Unidos

DESCRIPCION FUNCIONAL

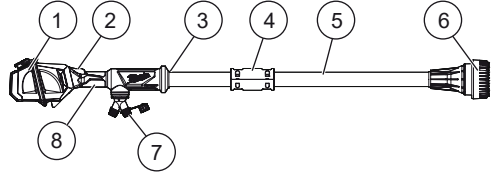

- | | |
|-------------------------------------|--------------------------|
| 1. Puerta de compartimento de pilas | 4. Acoplador |
| 2. Botón de encendido/apagado | 5. Cilindro de elevación |
| 3. Línea de inmersión | 6. Filtro HydroPass™ |
| | 7. Entrada de manguera |
| | 8. Soporte de empuñadura |

ENSAMBLAJE

¡ADVERTENCIA! Recargue la batería sólo con el cargador especificado para ella. Para instrucciones específicas sobre cómo cargar, lea el manual del operador suministrado con la cargador y la batería.

Inserta/Quita la batería

Para retirar la batería, presione los botones de liberación y jale de la batería para sacarla de la herramienta.

¡ADVERTENCIA! Siempre retire la batería cada vez que la herramienta no esté en uso.

Para introducir la batería, deslícela en el cuerpo de la herramienta. Asegúrese de que quede bien firme en su posición.

⚠ ADVERTENCIA Utilice únicamente accesorios específicamente recomendados para esta herramienta. El uso de accesorios no recomendados podría resultar peligroso.

Instalación del acoplador

Debe fijarse el acoplador para conectar las dos mitades antes de usarlo. Después del armado inicial, mantenga el acoplador fijo en todo momento. **AVISO** No quite el acoplador después de la instalación. Podrían producirse resultados inesperados o fugas.

1. ¡**ADVERTENCIA!** Quite la batería para evitar que se encienda la herramienta.
2. Ponga la herramienta sobre una superficie plana.
3. Inserte el extremo de cada uno de los cilindros de elevación en la junta interna del acoplador. Ajuste el cable eléctrico de tal manera que adopte una curva que le permita entrar en la junta interna.
4. Alinee el punto de conexión de los cilindros de elevación con los bordes guía en la mitad inferior del acoplador.
5. Alinee los tornillos en la mitad superior del acoplador con la mitad inferior del acoplador. Cierre el punto de conexión.
6. Use una llave hexagonal de tamaño H5 (5 mm) para apretar firmemente los cuatro tornillos.

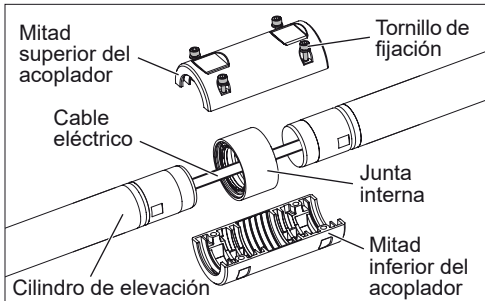
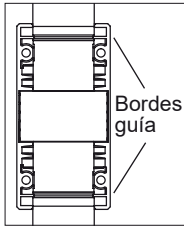
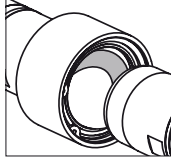

Retiro / instalación de la entrada de manguera

1. ¡**ADVERTENCIA!** Quite la batería para evitar que se encienda la herramienta.
2. Para **quitar** la entrada de manguera, gire la entrada a la izquierda y jálela para separarla del resto de la herramienta.
3. Para **instalar** la entrada de manguera, gire la entrada a la derecha con la mano hasta que esté completamente conectada con el resto de la herramienta. No la apriete de más.

Conexión de la manguera de salida

- Utilice una manguera con una conexión 19 mm-11,5GHT (3/4"-11,5GHT). Para evitar que ocurran fugas, asegúrese de que la manguera tenga una junta tórica funcional que sea compatible.
- Para lograr los mejores resultados, debe usarse una manguera de uso rudo para evitar que esta se caiga. Use una manguera larga de diámetro ancho, como una manguera de jardinería de 1,8 m (6') de largo y 19 mm (3/4") de diámetro interno. Las mangueras más largas o más delgadas pueden afectar el funcionamiento y la potencia del caudal.
- Es posible usar una manguera de jardinería convencional como manguera de salida.
- Asegúrese de que las conexiones estén bien apretadas.
- Enrosque la manguera de salida con la mano a la entrada de la manguera. No apriete de más ya que podría ocasionar daños a las roscas de la entrada o de la manguera.

Instalación / retiro del filtro HydroPass™

1. ¡**ADVERTENCIA!** Quite la batería para evitar que se encienda la herramienta.
2. Para **quitar** el filtro HydroPass™ (n.º de cat. 22-06-0604), use un destornillador T20 para aflojar el tornillo de fijación. Gire el filtro a la izquierda y jálelo para quitarlo del resto de la herramienta.
3. Para **instalar** el filtro HydroPass™, alinéelo con el extremo del cilindro de elevación y gírelo hacia la derecha con la mano hasta que esté totalmente conectado con el resto de la herramienta. No lo apriete de más. Use un destornillador T20 para apretar firmemente el tornillo de fijación.

NOTA: Es necesario instalar el filtro HydroPass™ para utilizar la bomba.

OPERACIÓN

⚠ADVERTENCIA Con el fin de minimizar el riesgo de lesiones, siempre utilice la protección de ojos adecuada indicada para cumplir con lo dispuesto en la norma ANSI Z87.1.

Uso de la bomba

⚠AVERTISSEMENT NO la use en atmósferas inflamables o explosivas. NO bombee salmuera, descargas de lavadoras ni ningún otro tipo de aplicación que pudiera contener químicos cáusticos o materiales extraños. NO bombee fluidos como gasolina, combustible o queroseno.

Esta bomba está diseñada para aplicaciones en exteriores en que podrían estar presentes agua y residuos orgánicos (palos de madera, hojas, arena, grava y tierra). También es posible usarla con agua limpia o salada, pero debe purgarse después para evitar que la herramienta sufra daños.

1. **⚠ADVERTENCIA!** Quite la batería para evitar que se encienda la herramienta.
2. Asegúrese de que el filtro HydroPass™ esté correctamente instalado. No la use sin haber instalado el filtro. Revise el filtro y manténgalo limpio y libre de objetos extraños.
3. Conecte la manguera a la bomba.
4. Extienda la manguera en el suelo para asegurarse de que no tiene ninguna obstrucción, doblez o torsión. Tome las debidas precauciones con el fin de asegurarse de que la manguera no representa ningún peligro en la obra.
5. Ponga el filtro HydroPass™ y el cilindro de elevación debajo de la superficie del agua, intentando colocarlo tan cerca del centro de la fuente de agua como sea posible.
⚠ADVERTENCIA! No sumerja la herramienta más allá de la empuñadura.
La bomba alcanzará su máximo funcionamiento si mantiene el filtro HydroPass™ tan plano como sea posible y sumergido totalmente en el agua.
La bomba no está diseñada para funcionar en seco. La bomba se apagará si funciona en seco durante un periodo largo.
6. Meta la batería.
7. Mantenga oprimido el botón de encendido para encender la herramienta.

8. Tan pronto como la bomba comience a jalar aire o que el bombeo esté completo, apáguela.
Para evitar el reflujo, saque la bomba del agua antes de apagarla.
9. Deje que el líquido que queda dentro de la bomba salga.
Si, por error, se bombea cualquier otro tipo de líquido distinto al agua limpia, purgue la bomba con agua limpia durante, al menos, 30 segundos inmediatamente después de usarla.
10. Purgue la bomba con agua limpia inmediatamente después de usarla para evitar que la herramienta sufra daños.
11. Quite la batería y la manguera de la bomba. Deje que la bomba y la manguera se drenen antes de guardarlas.

Resolución de problemas

Problema	Causa	Solución
La bomba no enciende	El filtro HydroPass™ no está instalado	Consulte la sección "Instalación / retiro del filtro HydroPass™"
El caudal es demasiado débil	La manguera presenta daños u obstrucciones	Purgue la manguera o cámbiela si presenta daños
	El filtro HydroPass™ tiene una obstrucción ocasionada por residuos	Limpie el filtro HydroPass™
La bomba se apaga	La bomba se apaga debido a un funcionamiento en seco	Corrija la situación, apague la bomba y vuelva a encenderla para restablecerla
La bomba se apaga debido a un sobrecalentamiento	La línea de la manguera está obstruida	Corrija la situación, apague la bomba y vuelva a encenderla para restablecerla
	La línea de la manguera está demasiado alta	
	La línea de la manguera es demasiado larga	
	La bomba ha estado encendida demasiado tiempo	Deje que la bomba se enfríe

MANTENIMIENTO

⚠️ ADVERTENCIA Para reducir el riesgo de una lesión, desconecte siempre la herramienta antes de darle cualquier mantenimiento. Nunca desarme la batería, el cargador o la herramienta, salvo que así lo indiquen estas instrucciones. Comuníquese con un centro de servicio de MILWAUKEE para todas las demás reparaciones.

Mantenimiento de las herramientas

Adopte un programa regular de mantenimiento y mantenga esta herramienta en buenas condiciones. Inspeccione la herramienta para problemas como ruidos indebidos, desalineadas o agarrotadas de partes móviles, piezas rotas o cualquier otra condición que pueda afectar el funcionamiento de la herramienta. Envíe su herramienta al Centro de Servicio MILWAUKEE para reparación. Solicite que un centro de servicio autorizado revise y dé mantenimiento con frecuencia a la herramienta, la batería y el cargador, de acuerdo con su patrón de uso, con el fin de garantizar que funcionen correctamente. Si la herramienta no arranca u opera a toda su potencia con una batería completamente cargada, limpie, con una goma o borrador, los contactos de la batería y de la herramienta. Si aun así la herramienta no trabaja correctamente, regrésela, con el cargador y la batería, a un centro de servicio MILWAUKEE.

Inmersión accidental

Si la herramienta se sumerge más allá de la empuñadura:

1. Saque la herramienta del agua y retire la batería inmediatamente.
2. Coloque la bomba sobre una superficie plana y deje que se purgue sola durante 24 horas antes de usarla nuevamente.

Almacenamiento

Nunca guarde la bomba si aún tiene líquido adentro. Para **almacenar** la herramienta:

1. Enjuague el filtro HydroPass™ y el cilindro de elevación con agua limpia después de cada uso, esto con el fin de evitar que la herramienta sufra daños.
2. Retire la manguera y la batería.

⚠️ ADVERTENCIA Para reducir el riesgo de lesiones y personales y daños, nunca la sumerja una herramienta en líquidos ni permita que estos fluyan dentro de la misma.

Limpieza

Limpie el polvo y suciedad de las cualquier ventilas. Mantenga los herramienta, limpios, secos y libres de aceite o grasa. Use solo jabón neutro y un trapo húmedo para limpiar, ya que algunos substancias y solventes limpiadores son dañinos a los plásticos y partes aislantes. Algunos de estos incluyen: gasolina, turpentina thinner, lacas, thinner para pinturas, solventes para limpieza con cloro, amoníaco y detergentes caseros que tengan amonia. Nunca use solventes inflamables o combustibles cerca de una herramienta.

Reparaciones

Si su herramienta, batería o cargador están dañados, envíela al centro de servicio autorizado más cercano.

ACCESORIOS

⚠️ ADVERTENCIA Utilice sólo los accesorios específicamente recomendados. Otros accesorios puede ser peligroso.

Para una lista completa de accesorios, visite nuestro sitio en Internet: www.milwaukeetool.com o póngase en contacto con un distribuidor.

SOPORTE DE SERVICIO - MEXICO

CENTRO DE ATENCION A CLIENTES

Techtronic Industries Mexico, S.A. de C.V.

Av. Presidente Masarik 29 Piso 7

11560 Polanco V Seccion

Miguel Hidalgo, Distrito Federal, México

01 (800) 030-7777 o (55) 4160-3540

Lunes a Viernes (9am a 6pm)

O contáctanos en www.milwaukeetool.com.mx

GARANTÍA LIMITADA - E.U.A. Y CANADA

Esta herramienta eléctrica de MILWAUKEE* está garantizada, ante el comprador original únicamente, por parte de un distribuidor autorizado MILWAUKEE, de que no tenga material y mano de obra defectuosos. Sujeto a ciertas excepciones, MILWAUKEE reparará o sustituirá cualquier pieza de esta herramienta eléctrica que tenga defectos de material o mano de obra según lo determine MILWAUKEE mediante una revisión, por un periodo de cinco (5) años después de la fecha de compra a menos que se indique lo contrario. Al devolver la herramienta eléctrica a un centro de servicio de fábrica de MILWAUKEE o a una estación de servicio autorizada de MILWAUKEE, es necesario que la devolución se haga con flete pagado por adelantado y asegurado. Se debe incluir una copia del comprobante de compra con el producto devuelto. Esta garantía no aplica a daños que MILWAUKEE determine que son ocasionados por reparaciones o intentos de reparaciones realizados por una persona que no sea personal autorizado de MILWAUKEE, uso indebido, alteraciones, maltrato, desgaste normal, falta de mantenimiento o accidentes.

Desgaste normal: Muchas herramientas eléctricas necesitan cambios de piezas y mantenimiento periódicos para alcanzar su máximo rendimiento. Esta garantía no cubre la reparación cuando el uso normal ha agotado la vida útil de una pieza, incluyendo, entre otros, engranajes del carrito, mandriles, cepillos, cables, zapatas de sierra, abrazaderas de hoja, juntas tóricas, sellos, protectores, hojas de accionamiento, pistones, herrajes, levantes y arandelas de cubierta de los protectores.

*La presente garantía no cubre ni las baterías ni todas las herramientas eléctricas. Consulte las distintas garantías independientes que están disponibles para estos productos.

La vigencia de la garantía de la luz LED en la lámpara LED de trabajo (49-24-0171) y el foco mejorado de LED (49-81-0090) es la misma que la vida útil del producto sujeto a las limitaciones anteriores. Si la luz LED o el foco mejorado LED presentan fallas durante su uso normal, se cambiará la pieza sin costo.

No es necesario realizar el registro de la garantía para recibir la garantía correspondiente a un producto de herramienta eléctrica de MILWAUKEE. La fecha de fabricación del producto servirá para determinar la vigencia de la garantía en caso de que no presente ningún comprobante de compra al solicitar el servicio en garantía.

LA ACEPTACIÓN DE LOS RESARCIMIENTOS EXCLUSIVOS DE REPARACIÓN Y SUSTITUCIÓN AQUÍ DESCRITOS ES UNA CONDICIÓN DEL CONTRATO EN CUANTO A LA COMPRA DE TODO PRODUCTO DE MILWAUKEE. SI USTED NO ACEPTA ESTA CONDICIÓN, NO DEBE COMPRAR EL PRODUCTO. MILWAUKEE NO SERÁ RESPONSABLE EN NINGÚN CASO DE DAÑOS INCIDENTALES, ESPECIALES, EMERGENTES O PUNITIVOS NI DE NINGÚN COSTO, HONORARIOS DE ABOGADOS, GASTOS, PERDIDAS O DEMORAS QUE SUPUESTAMENTE SEAN CONSECUENCIA DE ALGÚN DAÑO, FALLA O DEFECTO DE ALGUNO DE LOS PRODUCTOS, INCLUYENDO, ENTRE OTROS, RECLAMACIONES POR PERDIDA DE UTILIDADES. ALGUNOS ESTADOS NO PERMITEN LA EXCLUSIÓN O LIMITACIÓN DE RESPONSABILIDAD POR DAÑOS INCIDENTALES O EMERGENTES, POR LO QUE LA ANTERIOR LIMITACIÓN O EXCLUSIÓN PODRÍA NO APLICARSE EN SU CASO. ESTA GARANTÍA ES EXCLUSIVA Y SUSTITUYE TODAS LAS DEMÁS GARANTÍAS EXPRESAS, SEAN ESTAS ESCRITAS U ORALES, HASTA DONDE PERMITA LA LEY. MILWAUKEE DESCONOCE CUALQUIER GARANTÍA IMPLÍCITA, INCLUYENDO, SIN LIMITACIÓN, CUALQUIER GARANTÍA IMPLÍCITA DE COMERCIABILIDAD

O IDONEIDAD PARA UN FIN O USO ESPECÍFICO; HASTA EN QUE DICHO DESCONOCIMIENTO NO SEA PERMITIDO POR LA LEY. DICHAS GARANTÍAS IMPLÍCITAS SE LIMITAN A LA DURACIÓN DE LA GARANTÍA EXPRESA CORRESPONDIENTE SEGÚN LO ARRIBA DESCRITO. ALGUNOS ESTADOS NO PERMITEN LIMITACIONES EN LA VIGENCIA DE UNA GARANTÍA IMPLÍCITA, POR LO QUE LA ANTERIOR LIMITACIÓN PODRÍA NO APLICAR A USTED. ESTA GARANTÍA LE CONFIERE DERECHOS JURÍDICOS ESPECÍFICOS Y USTED PODRÍA, ADEMÁS, TENER OTROS DERECHOS QUE VARIAN SEGÚN EL ESTADO.

Esta garantía aplica únicamente a los productos vendidos en EE. UU. y Canadá.

Consulte la pestaña "Búsqueda de centro de servicio" en la sección de Partes y servicio del sitio web de MILWAUKEE en www.milwaukeetool.com o llame al 1.800.SAWDUST (1.800.729.3878) para localizar su centro de servicio más cercano para darle servicio, con y sin garantía, a una herramienta de MILWAUKEE.

PÓLIZA DE GARANTÍA - VALIDA SOLO PARA MEXICO, AMÉRICA CENTRAL Y EL CARIBE

La garantía de TECHTRONIC INDUSTRIES es por 5 años a partir de la fecha original de compra.

Esta tarjeta de garantía cubre cualquier defecto de material y mano de obra en ese Producto.

Para hacer válida esta garantía, presente esta tarjeta de garantía, cerrada/sellada por el distribuidor o la tienda donde compró el producto, al Centro de Servicio Autorizado (ASC). O, si esta tarjeta no se ha cerrado/sellado, presente la prueba original de compra a ASC.

Llame 55 4160-3547 para encontrar el ASC más cercano, para servicio, partes, accesorios o componentes.

Procedimiento para hacer válida esta garantía

Lleve el producto a ASC, junto con la tarjeta de garantía cerrada/sellada por el distribuidor o la tienda donde compró el producto, y cualquier pieza o componente defectuoso se reemplazará sin costo para usted. Cubriremos todos los costos de flete con relación a este proceso de garantía.

Excepciones

Esta garantía no tendrá validez en las siguientes situaciones:

- Quando el producto se use de manera distinta a la que indica el manual del usuario final o de instrucciones.
- Quando las condiciones de uso no sean normales.
- Quando otras personas no autorizadas por TECHTRONIC INDUSTRIES modifiquen o reparen el producto.

Nota: si el juego de cables está dañado, tiene que reemplazarse en un Centro de Servicio Autorizado para evitar riesgos eléctricos.

CENTRO DE SERVICIO Y ATENCIÓN

Llame al 55 4160-3547

IMPORTADO Y COMERCIALIZADO POR

TECHTRONIC INDUSTRIES, MÉXICO, S.A. DE C.V.

Miguel de Cervantes Saavedra No.301 Piso 5, Torre Norte

11520 Colonia Ampliación Granada

Miguel Hidalgo, Ciudad de Mexico, Mexico

Modelo: _____

Fecha de Compra: _____

Sello del Distribuidor: _____

MILWAUKEE TOOL
13135 West Lisbon Road
Brookfield, WI 53005 USA