



Cat. No. / No de Cat.  
48-38-7070

# MX FUEL™ SCREED BAR ADAPTER ADAPTATEUR DE BARRE DE CHAPE MX FUEL™ ADAPTADOR DE BARRA REGULADORA MX FUEL™

## IMPORTANT SAFETY INSTRUCTIONS

**WARNING** To reduce the risk of electric shock, fire and/or serious injury, read all safety warnings, instructions, illustrations, and specifications provided with this product, as well as those provided with the power tool, battery pack, and charger. Save all warnings and instructions for future reference. The term "power tool" in the warnings refers to your mains-operated (corded) power tool or battery-operated (cordless) power tool.

## SPECIFICATIONS

For use only with .....MXF381  
Compatible screed bar lengths  
MILWAUKEE ..... 4' to 16'  
Allen™ ..... 4' to 16'  
Enar™ ..... 1.5m to 4m  
Husqvarna™ ..... 6' to 14'  
Marshalltown™ ..... 4' to 16'  
Wacker Neuson™ ..... 4' to 16'

## ASSEMBLY

### Attaching/Removing the Adapter

To **attach** the adapter:

1. Remove battery pack.
2. Use a wrench to loosen the clamping bolts and washers on the screed.
3. Remove the MILWAUKEE bar and all accessories from the screed.
4. Connect the adapter to the "L-shaped" bar via the provided hardware as shown. Tighten to 48 ft-lbs (65 Nm).
5. Once the adapter is installed on the bar, install the adapter to the screed.
6. To **remove** the adapter, reverse the procedure.

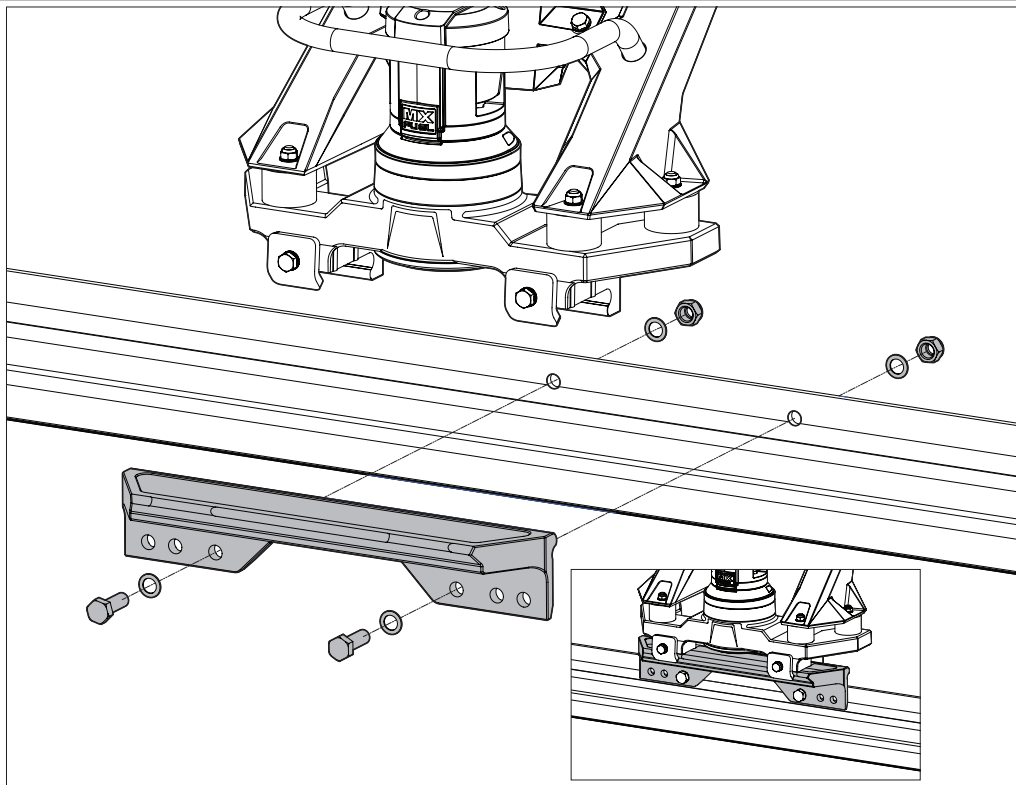

## DIRECTIVES DE SÉCURITÉ IMPORTANTES

**▲AVERTISSEMENT** Afin de minimiser le risque de décharge électrique, d'incendie et de blessures graves, veiller à lire tous les avertissements de sécurité, toutes les instructions, toutes les illustrations, toutes les spécifications fournies avec ce produit, ainsi que tous ceux qui accompagnent l'outil électrique, le bloc-piles et le chargeur. Conserver tous les avertissements et toutes les instructions pour les consulter ultérieurement. Le terme « outil électrique », utilisé dans tous les avertissements ci-dessous, désigne tout outil fonctionnant sur secteur (câblé) ou sur batteries (sans fil).

## SPÉCIFICATIONS

À utiliser uniquement avec.....	MXF381
Longueurs de barres de table compatibles	
MILWAUKEE .....	4' à 16'
Allen™ .....	4' à 16'
Enar™ .....	1,5m à 4m
Husqvarna™ .....	6' à 14'
Marshalltown™ .....	4' à 16'
Wacker Neuson™ .....	4' à 16'

## MONTAGE DE L'OUTIL

### Attachement / enlèvement de l'adaptateur

Pour **attacher** l'adaptateur :

1. Retirer le bloc-piles.
2. Utiliser une clé pour desserrer les boulons et les rondelles de serrage sur le lisseoir.
3. Retirez la barre MILWAUKEE et tous les accessoires de la table.
4. Connectez l'adaptateur à la barre en « L » via le matériel fourni, comme indiqué. Serrez à 48 pi-lb (65 Nm).
5. Une fois l'adaptateur installé sur la barre, installez l'adaptateur sur la chape.
6. Pour **retirer** l'adaptateur, suivre le processus à l'inverse.

## INSTRUCCIONES DE SEGURIDAD IMPORTANTES

**▲ADVERTENCIA** Para reducir el riesgo de descarga eléctrica, incendio y lesiones graves, lea todas las advertencias de seguridad, las instrucciones, las ilustraciones y las especificaciones que se incluyen con este producto, así como aquellas que vienen con la herramienta eléctrica, la batería y el cargador. Guarde todas las advertencias y las instrucciones para su futura consulta. La palabra "herramienta eléctrica" en las advertencias se refiere a una herramienta eléctrica que funciona con electricidad (cable) o con pilas o baterías (inalámbrica).

## ESPECIFICACIONES

Para uso únicamente con .....	MXF381
Longitudes de barra de regla compatibles	
MILWAUKEE .....	4' a 16'
Allen™ .....	4' a 16'
Enar™ .....	1,5m a 4m
Husqvarna™ .....	6' a 14'
Marshalltown™ .....	4' a 16'
Wacker Neuson™ .....	4' a 16'

## ENSAMBLAJE

### Fijación / retiro del adaptador

Para **fijar** el adaptador:

1. Quite la batería.
2. Use una llave para aflojar los pernos y las arandelas de sujeción en la enrasadora.
3. Retire la barra MILWAUKEE y todos los accesorios de la regla.
4. Conecte el adaptador a la barra en forma de L mediante el hardware proporcionado como se muestra. Apriete a 48 pies-libras (65 Nm).
5. Una vez que el adaptador esté instalado en la barra, instálelo en la regla.
6. Para **quitar** el adaptador, siga el mismo proceso a la inversa.